



# Quick start guide

## CS6648-2/CS6649/ CS6649-2/CS6649-3

### Introduction

This quick start guide provides you with the basic installation and setup instructions. A limited set of features are described in abbreviated form.

For complete installation and operation instructions, refer to the Abridged user's manual provided in the product package, or see the online Complete user's manual at [www.vtechphones.com](http://www.vtechphones.com).

### Telephone base and handset charger installation

Install the telephone base and handset charger as shown below.

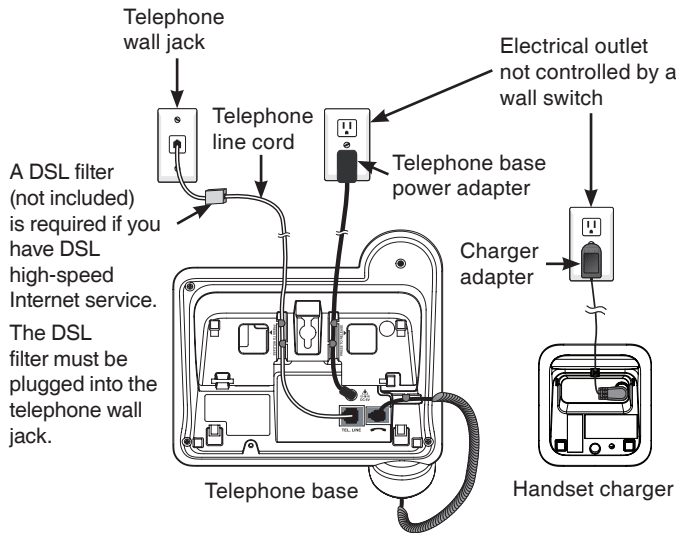

**note** Use only the power adapters and batteries supplied with this product.

### Battery installation and charging

Install the battery as shown below. Once you have installed the battery, you may be able to make and receive short calls. For best performance, charge the handset battery continuously for at least 10 hours.

1. Plug the battery connector securely into the socket.
2. Place the battery with the label **THIS SIDE UP** facing up and the wires inside the battery compartment.

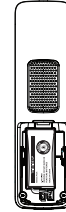
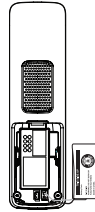

3. Slide the battery compartment cover towards the center of the handset until it clicks into place.
4. Place the handset in the handset charger to charge.

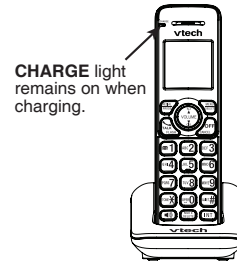

### Enter the menu

1. Press **MENU**.
  2. Press **▼** or **▲** until the screen displays the desired feature menu.
  3. Press **SELECT** to enter that menu.
- To return to the previous menu, press **CANCEL**.
  - To return to idle mode, press and hold **CANCEL**.

### Set date and time

1. Press **MENU**.
2. Scroll to **+Set date/time**, then press **SELECT**.
3. Use the dialing keys (**0-9**) to enter the month (**MM**), date (**DD**) and year (**YY**), then press **SELECT**.
4. Use the dialing keys (**0-9**) to enter the hour (**HH**) and minute (**MM**). Then press **▼** or **▲** to choose **AM** or **PM**.
5. Press **SELECT** to save.

### Set number of rings

You can set the answering system to answer an incoming call after 2, 3, 4, 5 or 6 rings; or toll saver. If you choose toll saver, the answering system answers a call after 2 rings when you have new messages, or after 4 rings when you have no new messages.

1. Press **MENU**.
2. Scroll to **+Answering sys** then press **SELECT**.
3. Scroll to **+Ans sys setup** then press **SELECT**.
4. Scroll to **+# of rings** then press **SELECT**.
5. Press **▼** or **▲** to choose **+6**, **+5**, **+4**, **+3**, **+2** or **+Toll saver** and then press **SELECT**.

### Record your own announcement

You can use the preset announcement to answer calls, or replace it with your own recorded announcement. The announcement can be up to 90 seconds in length.

1. Press **MENU**.
2. Scroll to **+Answering sys** then press **SELECT** twice.
3. The system announces, "To play, press 2. To record, press 7." Then press **7** to record.
4. The system announces, "Record after the tone. Press 5 when you are done." After the tone, speak towards the microphone.
5. Press **5** when done.

### IMPORTANT!

Refer to the online Complete user's manual for a full set of installation and operation instructions. For manual download or customer service, visit our website at [www.vtechphones.com](http://www.vtechphones.com) or call 1 (800) 595-9511. In Canada, go to [www.vtechcanada.com](http://www.vtechcanada.com) or call 1 (800) 267-7377.

Copyright © 2012 for VTECH TELECOMMUNICATIONS LTD.  
All rights reserved. Printed in China.



# Guía de inicio rápido CS6648-2/CS6649/ CS6649-2/CS6649-3

## Introducción

En esta guía de inicio rápido encontrará instrucciones básicas de instalación y de configuración. Algunas características se describen de manera abreviada.

Consulte el manual del usuario en línea donde aparecen instrucciones completas de instalación y funcionamiento.

## Instalación de la base del teléfono y del cargador del auricular

Instale la base del teléfono y el cargador del auricular como se indica a continuación.

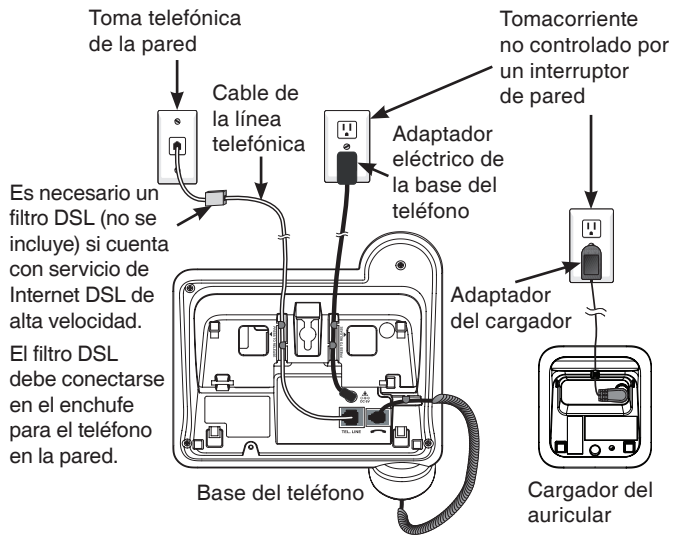

**nota** Utilice sólo los adaptadores y las baterías que vienen con el producto.

## Instalación y carga de la batería

Instale la batería como se indica a continuación. Una vez que la haya instalado, podrá iniciar y recibir llamadas cortas. Para obtener el mejor desempeño, cargue la batería del auricular durante al menos 10 horas continuas.

1. Conecte firmemente la batería en el enchufe.
2. Coloque la batería de modo que la etiqueta **THIS SIDE UP** quede hacia arriba y los cables queden dentro del compartimiento.

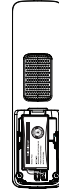
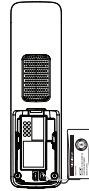

3. Deslice la cubierta del compartimiento de la batería hacia el centro del auricular hasta encajarlo en su lugar.
4. Coloque el auricular en el cargador para que se cargue.



## Ingrese al menú

1. Oprima **MENU** (menú).
2. Oprima **▼** o **▲** hasta que se visualice en pantalla el menú con la función deseada.
3. Oprima **SELECT** (seleccionar) para ingresar al menú.
  - Para volver al menú anterior, oprima **CANCEL** (cancelar).
  - Para volver al modo de inactividad, mantenga oprimido CANCEL (cancelar).

## Fija la fecha y la hora

1. Oprima **MENU** (menú).
2. Desplácese hasta **Set date/time** (**Conf fecha/hora**) y oprima **SELECT** (seleccionar).
3. Use las teclas de marcado (**0-9**) para ingresar el mes (**MM**), el día (**DD**) y el año (**YY**), y después oprima **SELECT** (seleccionar).
4. Use las teclas de marcado (**0-9**) para ingresar la hora (**HH**) y los minutos (**MM**). Después oprima **▼** o **▲** para seleccionar **AM** o **PM**.
5. Oprima **SELECT** (seleccionar) para guardar.

## Número de timbres

Puede ajustar el sistema de contestadora para responder a una llamada entrante después de 2, 3, 4, 5 o 6 timbres o con ahorrador de tarifas. Si selecciona el ahorrador de tarifas, el sistema de contestadora responde a una llamada después de 2 timbres cuando tenga mensajes nuevos o después de 4 timbres cuando no tenga mensajes nuevos.

1. Oprima **MENU** (menú).
2. Desplácese hasta **Answering sys** (**Sis cont llams**) y oprima **SELECT** (seleccionar).
3. Desplácese hasta **Ans sys setup** (**Cnf st cnt llm**) y oprima **SELECT** (seleccionar).
4. Desplácese hasta **# of rings** (**# de timbres**) y oprima **SELECT** (seleccionar).
5. Oprima **▼** o **▲** para seleccionar **6**, **5**, **4**, **3**, **2** o **Toll saver** (**Ahorrr cuotas**) y oprima **SELECT** (seleccionar).

## Grabar su propio saludo

Puede usarse el saludo predeterminado para contestar llamadas o reemplazarlo con una grabación propia. El saludo puede ser de hasta 90 segundos.

1. Oprima **MENU** (menú).
2. Desplácese hasta **Answering sys** (**Sis cont llams**) y oprima **SELECT** (seleccionar) dos veces.
3. El sistema anuncia, "To play, press 2. To record, press 7." (Para reproducir, oprima 2. Para grabar, oprima 7.) Después oprima **7** para grabar.
4. El sistema anuncia, "Record after the tone. Press 5 when you are done." (Grabar después del tono. Oprima 5 cuando termine.) Después del tono, hable hacia el micrófono.
5. Oprima **5** cuando haya terminado.

## ¡IMPORTANTE!

Consulte el manual del usuario en línea donde aparecen instrucciones completas de instalación y funcionamiento. Para descargar el manual o solicitar servicio al cliente, visite nuestro sitio Web [www.vtechphones.com](http://www.vtechphones.com) o llame al 1 (800) 595-9511. En Canadá, visite [www.vtechcanada.com](http://www.vtechcanada.com) o llame al 1 (800) 267-7377

Todos los derechos reservados © 2012 para VTECH TELECOMMUNICATIONS LTD. Todos los derechos reservados. Impreso en China.